

# ПАСПОРТ

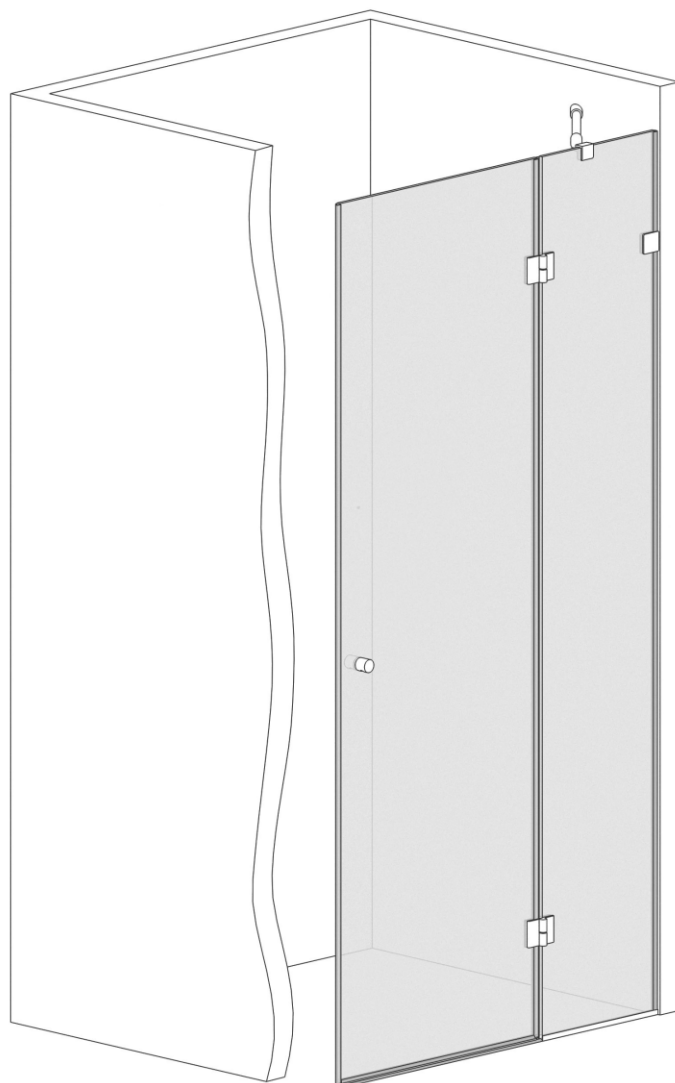

**led MIRROR & SHOWER box**



# **BAVARIA**

## **Двері для душу**

Інструкція по монтажу

В інструкції наведений приклад монтажу  
правого варіанта

## ШАНОВНИЙ ПОКУПЕЦЬ!

Ми дякуємо Вам за придбання Душової kabіни ТМ Liberta та впевнені, що вона виправдає всі Ваші очікування.

Душова kabіна може використовуватися як в побутових, так і в комерційних умовах. У будь-якому випадку, її монтування буде простим та безпечним, а використання принесе задоволення і користь для здоров'я Вам та Вашій сім'ї.

Придбаний Вами виріб виготовлений відповідно до сучасних європейських технічних стандартів, відповідає необхідним будівельним і санітарним нормам, адаптовано для експлуатації в Україні.

Будь ласка, уважно ознайомтесь з цією інструкцією по монтуванню та експлуатації Душової kabіни, для забезпечення виробу максимально зручного та ефективного монтування, використання та обслуговування.

Компанія-виробник ТМ Liberta лишає за собою право не повідомляти користувача про внесення якісних змін до конструкції виробу.

Дякуємо за Ваш вибір!

### **УВАГА!**

Монтування Душової kabіни повинне виконуватись кваліфікованими фахівцями.

Перед початком монтування необхідно уважно ознайомитись з даною інструкцією та перевірити комплектність і цілісність виробу.

Компанія-виробник ТМ Liberta не несе відповідальності за дефекти, виявлені на вже встановлених виробках.

Перед монтуванням обов'язково перевірити, чи відповідає вигляд, розміри і колір виробу Вашим побажанням.

У випадку, якщо Душова kabіна доставлена з холодного середовища в тепле приміщення, монтаж проводити через деякий час, щоб виріб прийняв температуру приміщення.

Душова kabіна призначена для побутового використання усередині приміщення.

Елементи упаковки (пластикові куточки, металеві скріпки) можуть бути потенційно небезпечні для дітей, тому відразу ж після монтування Душової kabіни приберіть їх в недоступне для дітей місце.

Регулярно, з періодичністю не менше 1 раз у 6 місяців, проводьте зовнішній огляд душової kabіни, підтягніть усі кріплення. У випадку некоректної роботи будь якого механізму, негайно повідомте виробника зручним для вас засобом.

Для забезпечення герметичності Душової kabіни, підрізання ущільнювачів та поріжка можливе на місці, під час монтування kabіни.

Час повного висихання силікона складає не менше 12 годин. Користуватися Душовою kabіною дозволяється тільки після закінчення цього терміну.

Дотримуйтеся умов гарантії.

### **ЗАБОРОНЕНО!**

Встановлювати Душову kabіну на вулиці.

Використовувати Душову kabіну не за призначенням.

Чистити Душову kabіну абразивними і агресивними миючими засобами.

### **ПОВСЯКДЕННИЙ ДОГЛЯД.**

Використовуйте звичайні рідкі миючі засоби та м'яку тканину для прибирання Душової kabіни.

Заборонено користуватися миючими засобами, що містять ацетон, аміак, органічні розчинники та дезинфікуючими засобами що містять формальдегід.







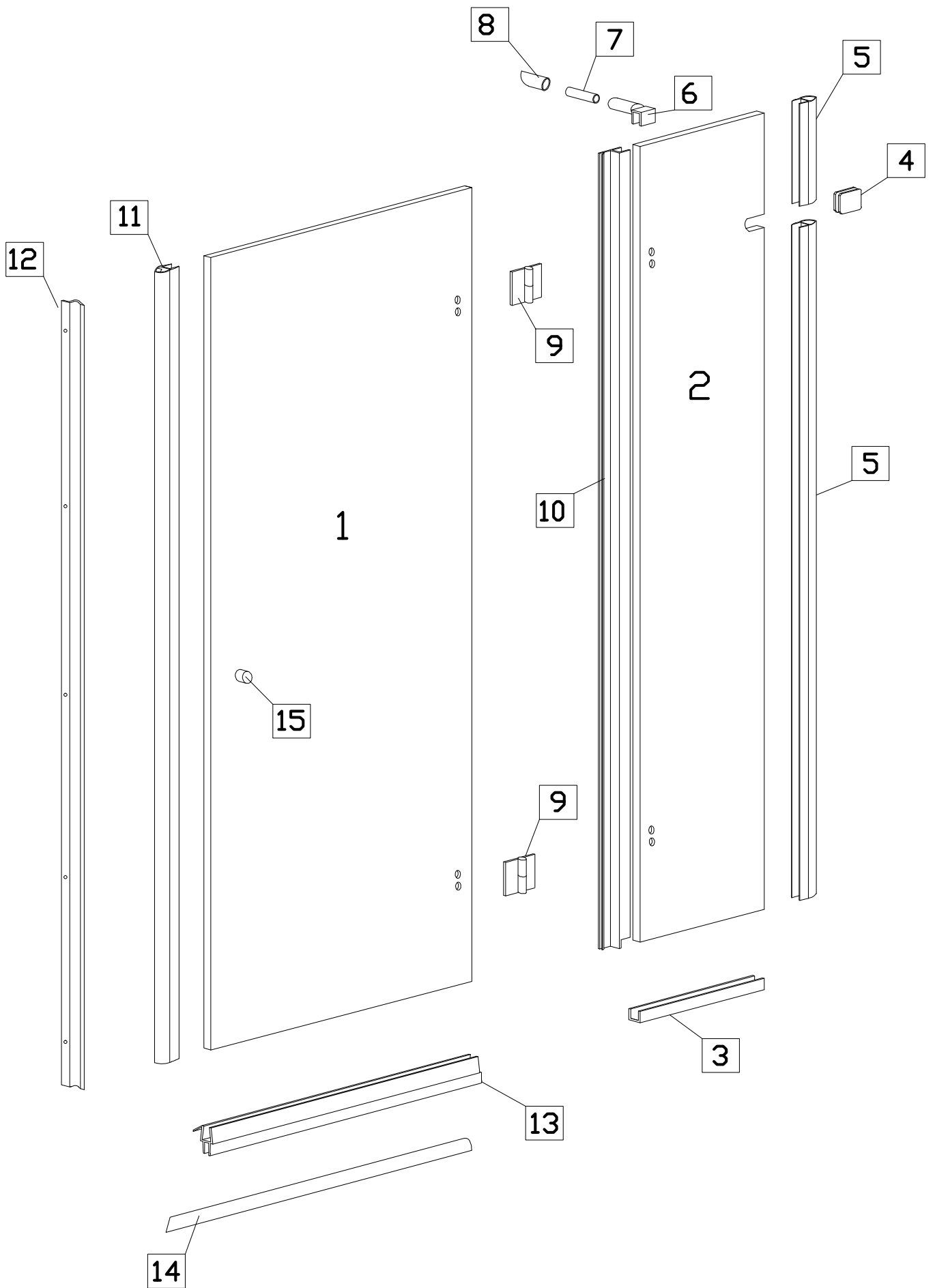



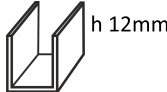

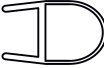
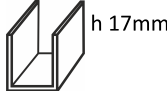

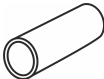







Для поліровки і наведення блиску можна користуватися спеціально призначеними для цього засобами.

Осад і наліт, що залишаються від води, з поверхні kabіни краще видалити, змочивши м'яку тканину в теплом лимонному соці або оцті.

Металеві частини Душової kabіни легко протріть м'якою вовняною тканиною.



## СПЕЦИФІКАЦІЯ Душова кабіна BAVARIA

№	Позначення	Найменування	Шт
1		скло	1
2			1
3	 h 12mm	профіль на підлогу	1
4		кріплення стіна-скло	1
5		ущільнювач	2
5*	 h 17mm	профіль на стіну	2
6		кріплення скло-стабілізатор	1
7		стабілізатор	1
8		кріплення стіна-стабілізатор	1
9		петля	2
10		ущільнювач	1
11		магнітний ущільнювач	1
12		магнітна планка	1
13		ущільнювач з відливом	1
14		поріжок	1
15		ручка кругла	1
15*		ручка квадратна	1
15*		ручка рейлінг	1
16		дюбель 8x40	2
17		шуруп 4,0x40	2
18		дюбель 6x35	4 (14*)
19		шуруп 3,0x35	4 (14*)
20		дюбель 5x25	5
21		шуруп 3,0x25	5
22		підкладка 10мм	4

\* при купівлі виробу у даній комплектації

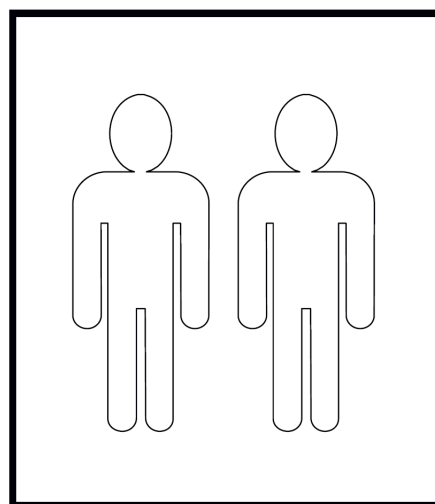
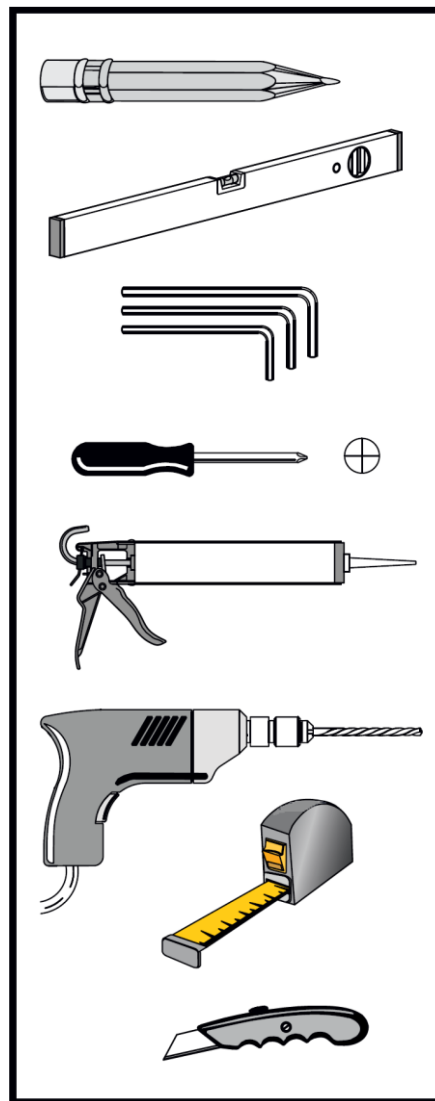

## 1. Встановлення на підлогу профіля.

1.1. Визначте необхідну глибину душової kabіни. На місці, де буде знаходитися нерухома стінка душової двері, розмістіть на підлогу профіль №3. Притисніть його до стіни під прямим кутом (мал. 1).

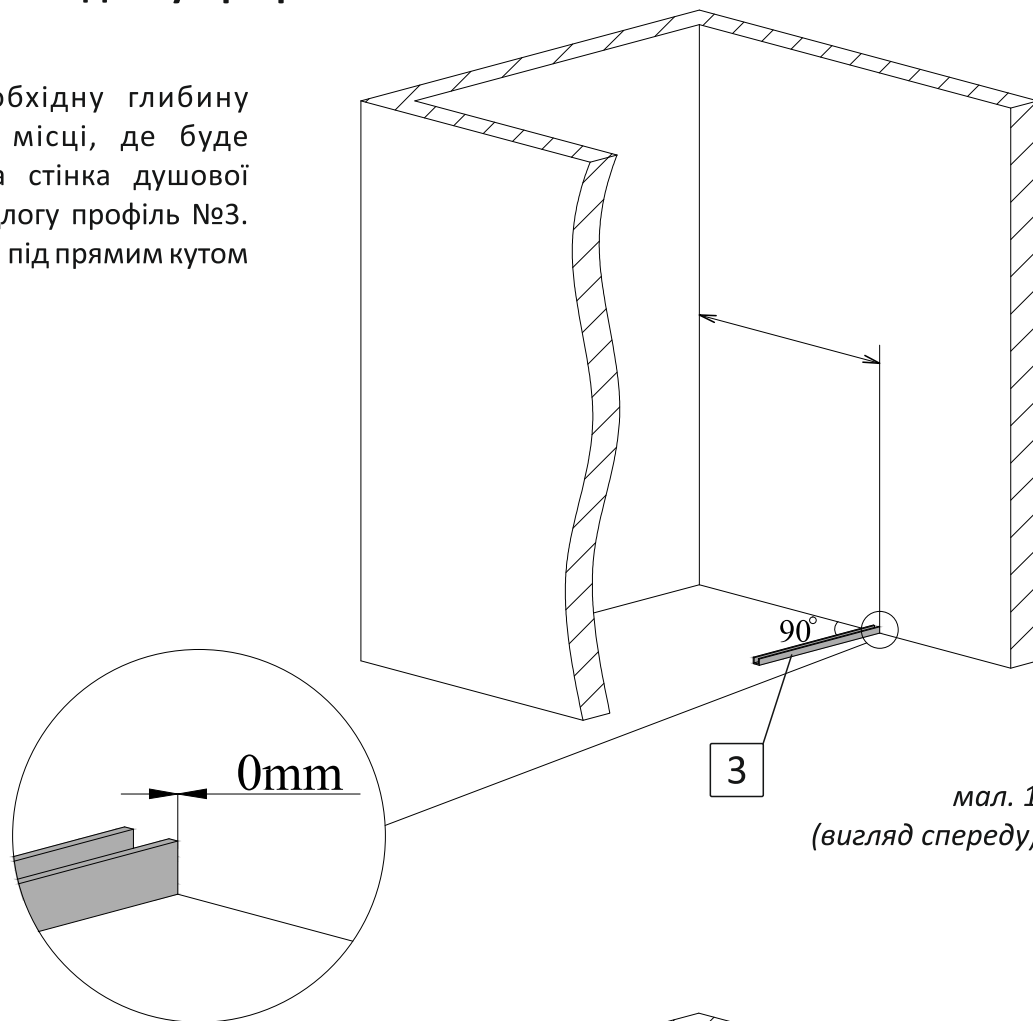

мал. 1  
(вигляд спереду)

1.2. Відмітьте положення профіля на підлозі крізь отвори на ньому (мал. 2).

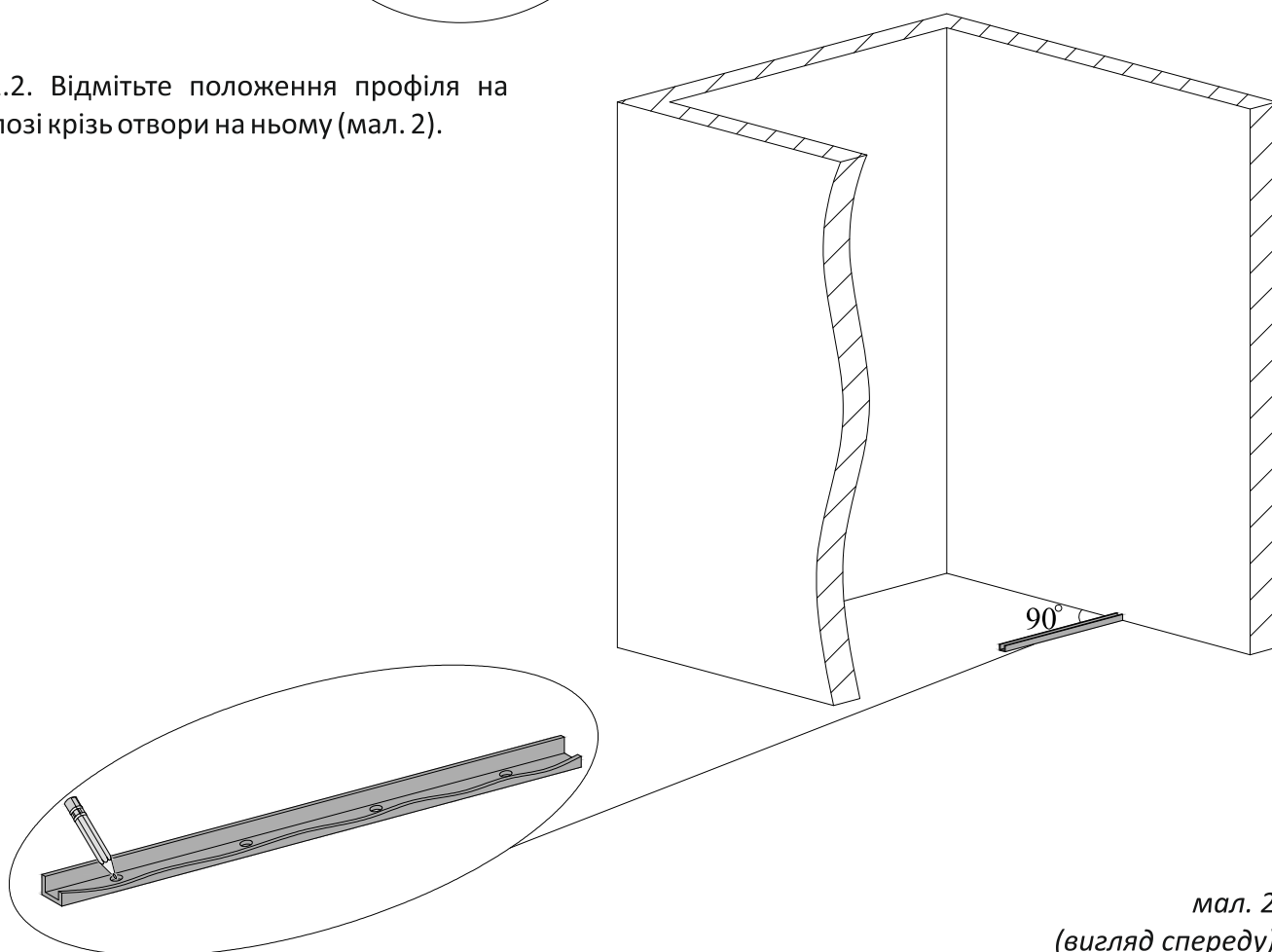

мал. 2  
(вигляд спереду)

1.3 Виконайте свердління отворів у підлозі діаметром 6мм. Вставте в підготовлені отвори дюбелі №18 (мал. 3).

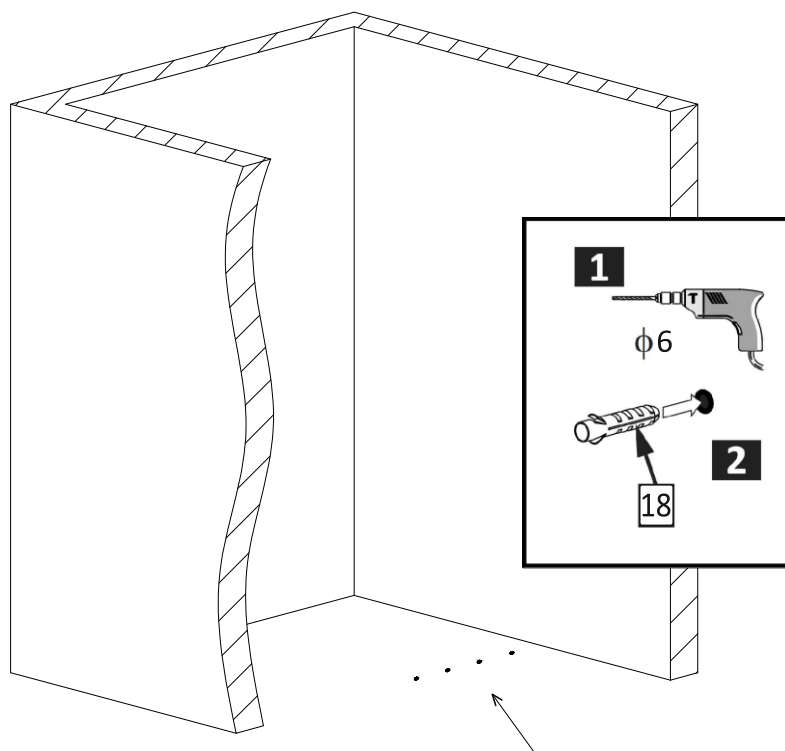

мал. 3  
(вигляд спереду)

1.4. Нанесіть на нижню сторону профіля прозорий силікон. За допомогою шурупів №19 закріпіть профіль до підлоги (мал. 4).

1.5. При монтуванні душових дверей на піддон, профіль необхідно приклеїти до піддона прозорим силіконом.

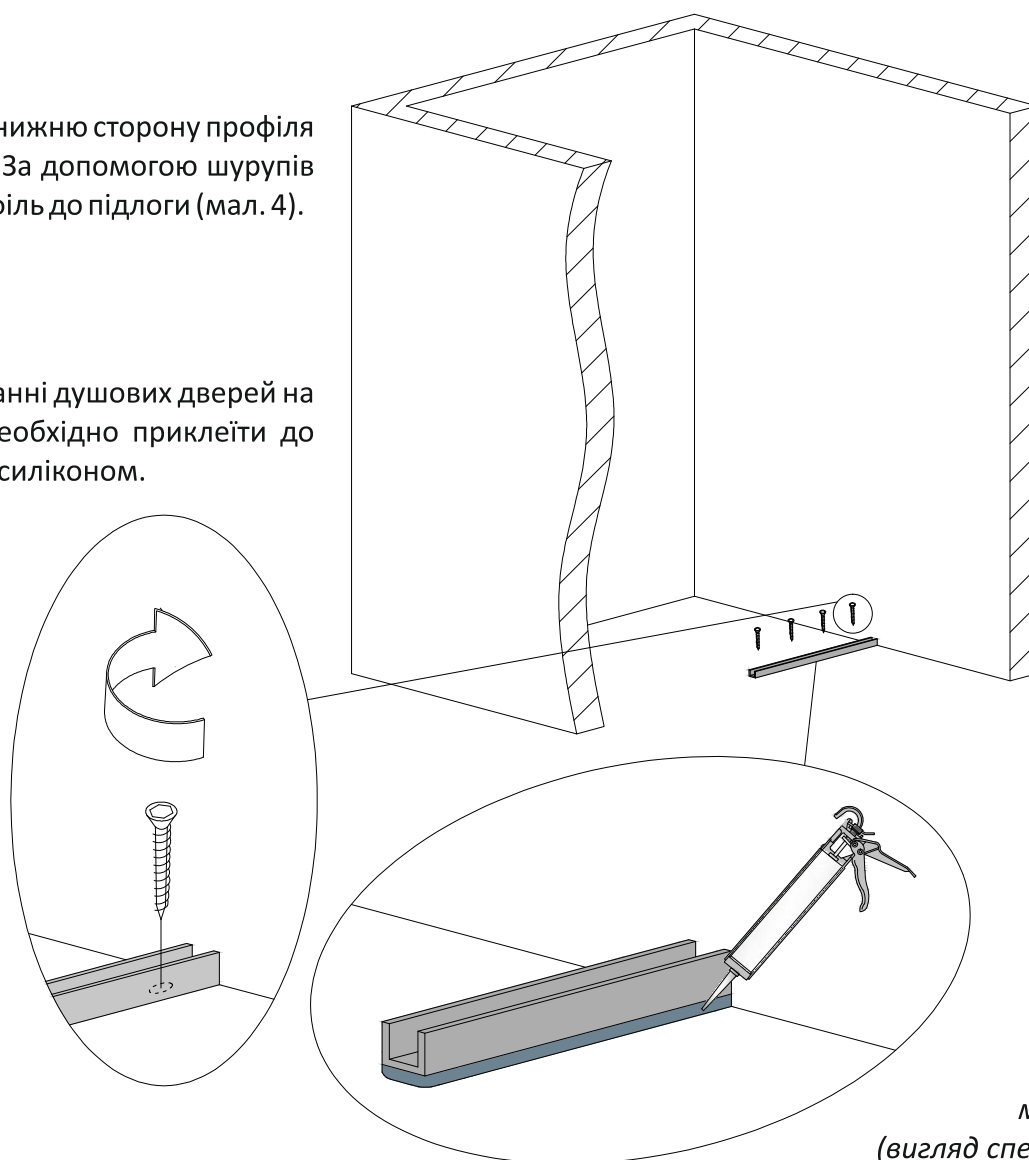

мал. 4  
(вигляд спереду)

## 2. Встановлення кріплення стіна-скло.

2.1. За допомогою 6-гранного ключа розберіть кріплення стіна-скло №4 (мал. 5).

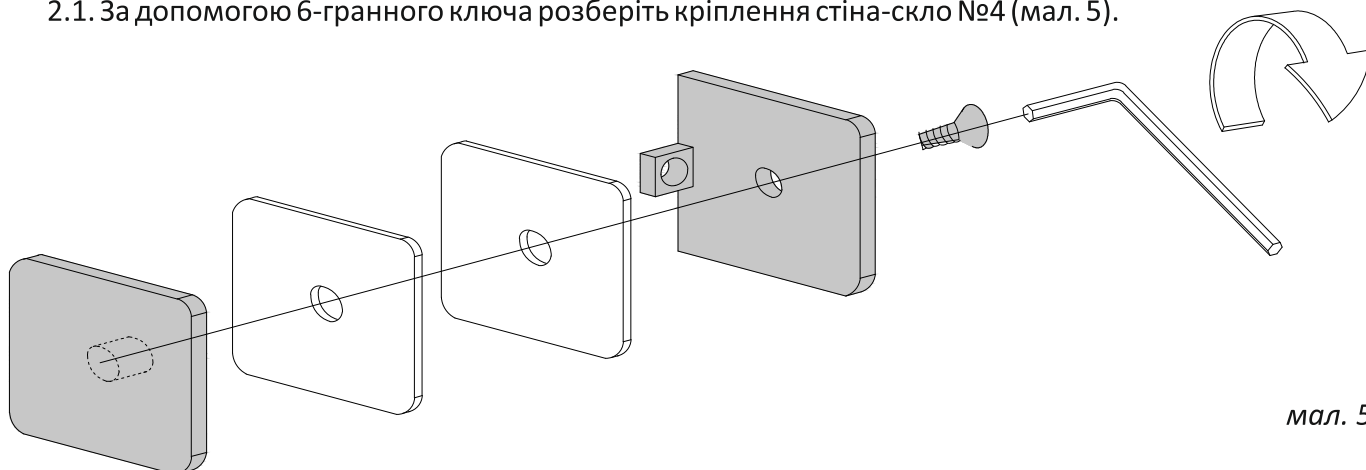

мал. 5

2.2. Встановіть скло нерухомої стінки у профіль, що на підлозі. Притисніть до стіни. За допомогою рівня, забезпечте **виключно вертикальне!** положення скла (мал. 6).

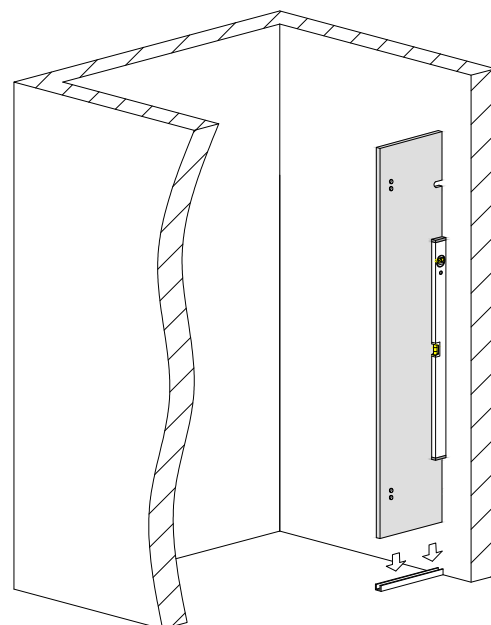

мал. 6  
(вигляд спереду)

2.3. З внутрішньої сторони скла, по середині спеціального вирізу, притисніть кріплення стіна-скло №4. Відмітьте місце його встановлення на стіні (мал. 7). Відставте скло у сторону.

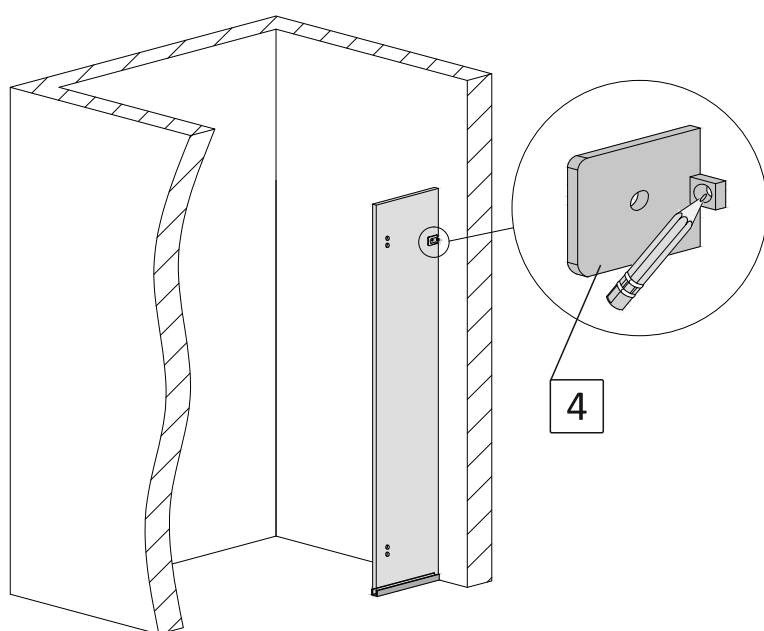

мал. 7  
(вигляд спереду)



2.4. Виконайте свердління отвору у стіні діаметром 8мм. Вставте в отвір дюбель №16 (мал. 8).

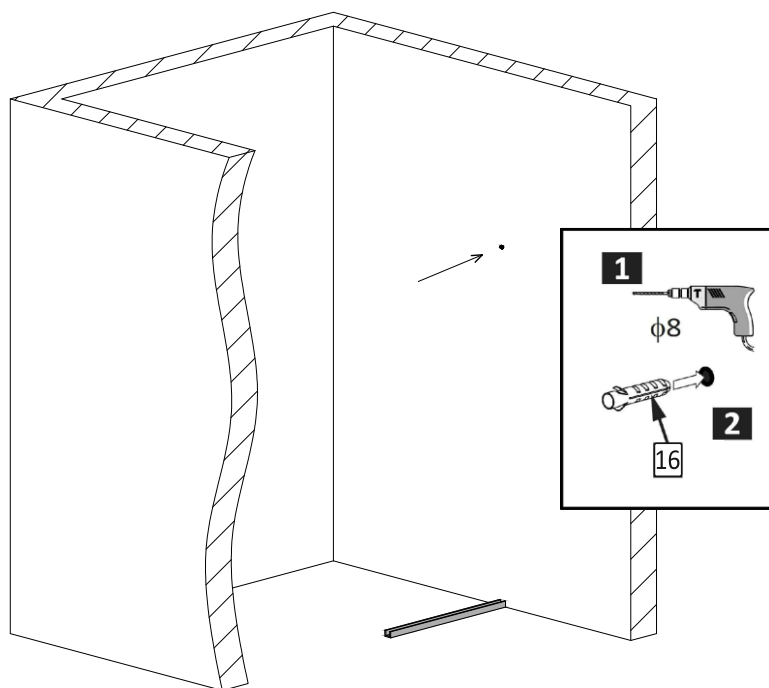

мал. 8  
(вигляд спереду)

2.5. Закріпіть кріплення №4 до стіни шурупом №17 (мал. 9).

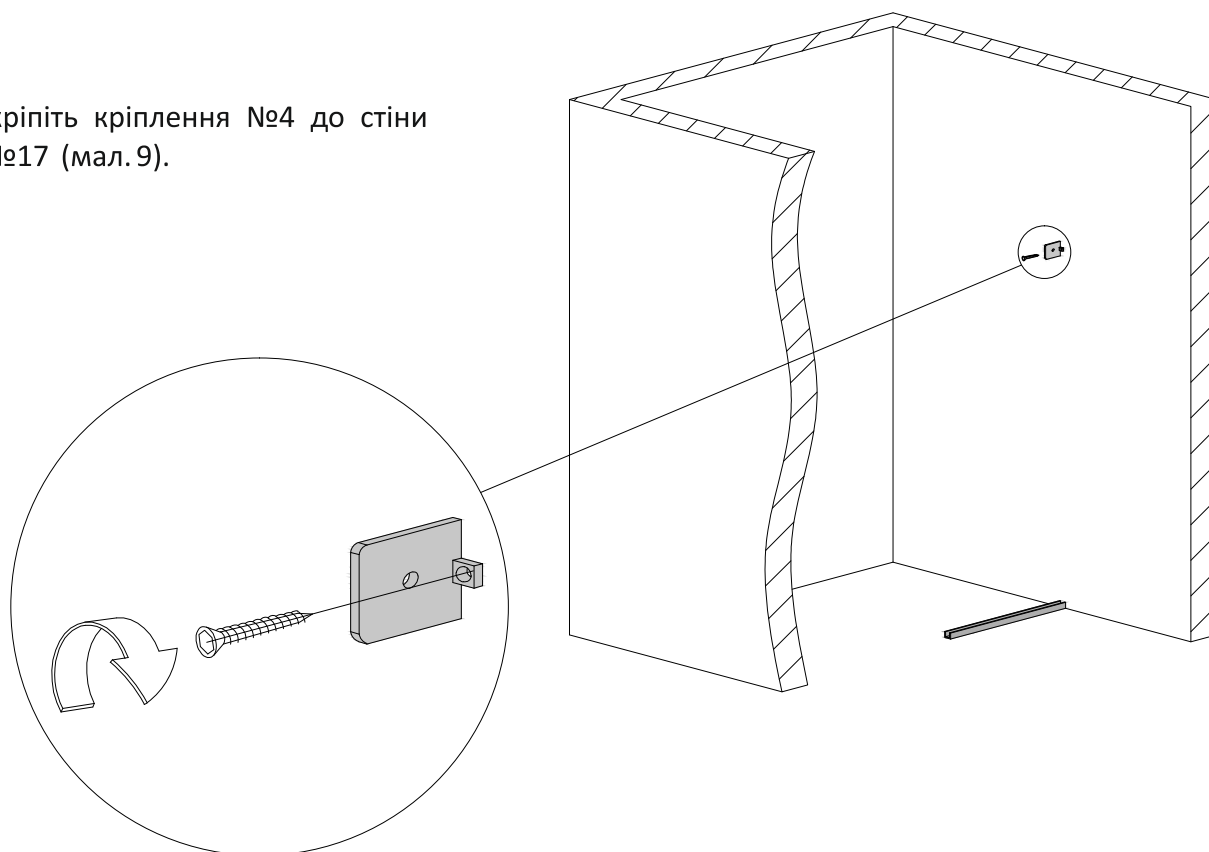

мал. 9  
(вигляд спереду)

### 3. Встановлення бокової стінки (безпрофільна система монтажу)

3.1. Підріжте канцелярським ножом ущільнювач №5 таким чином, щоб він щільно прилягав внизу до верхнього краю встановленого на підлозі профіля №3 (усередину профіля ущільнювач не має заходити), а зверху – до нижнього краю встановленого кріплення №4 (мал. 10).

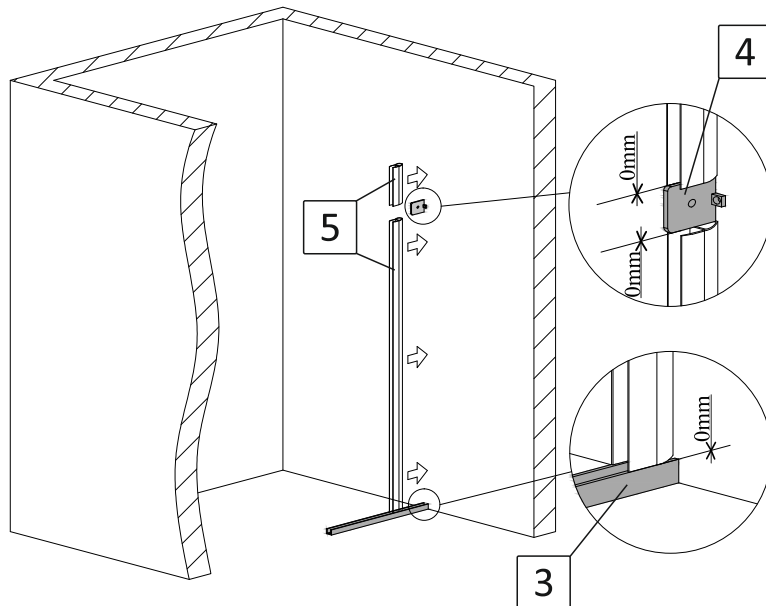

мал. 10  
(вигляд спереду)

3.2. Одягніть цей ущільнювач на торець нерухомої стінки зі сторони стіни. Залиште відступ до нижнього краю скла 8мм (мал. 11).

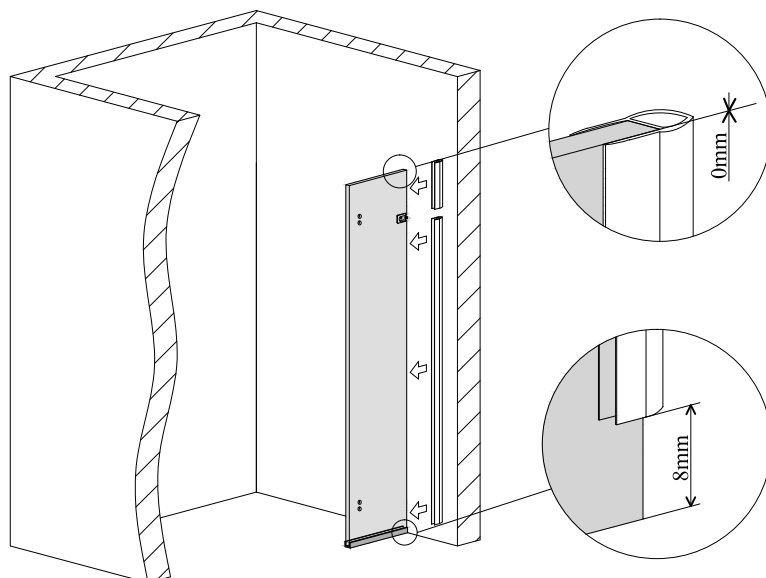

мал. 11  
(вигляд спереду)

3.3. Усередину встановленого підлогового профілю №3 нанесіть суцільний шар прозорого силікону (мал. 12).

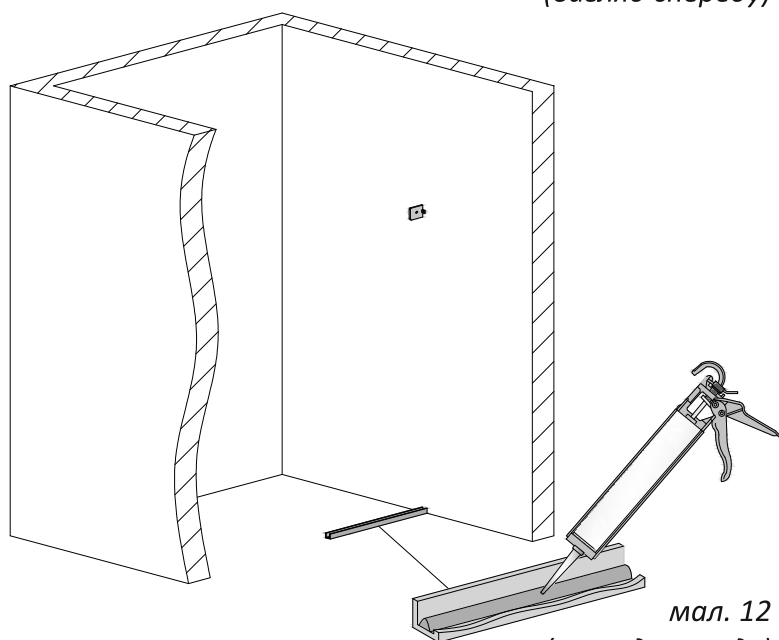

мал. 12  
(вигляд спереду)

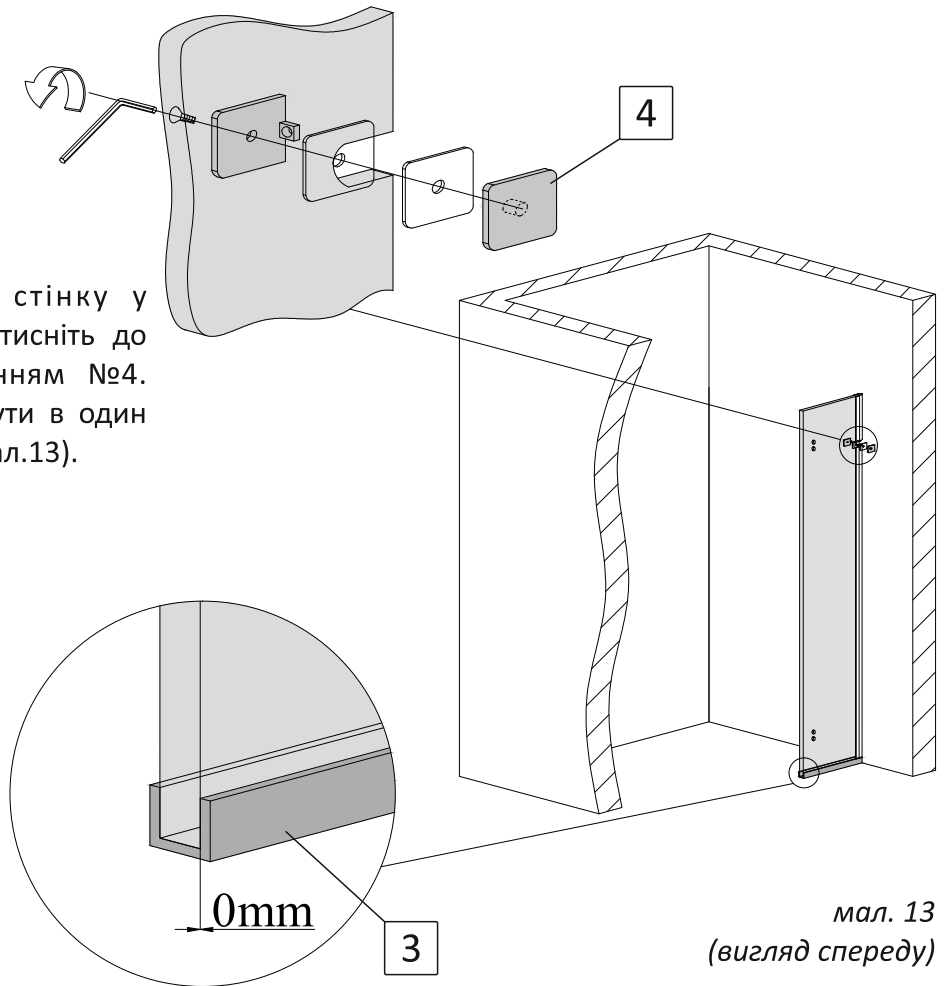

3.4. Вставте нерухому стінку у підлоговий профіль №3. Притисніть до стіни та зафіксуйте кріпленням №4. Зовнішній торець скла має бути в один рівень з профілем на підлозі (мал.13).

мал. 13  
(вигляд спереду)

### 3\*. Встановлення бокової стінки (профільна система монтажу)

3.1.a\* Профіль на стіну №5\* (довгий) притисніть до профіля на підлозі №3, до стіни, та до внутрішньої сторони встановленого кріплення №4. Відмітьте його положення на стіні крізь отвори на ньому (мал. 10a\*).

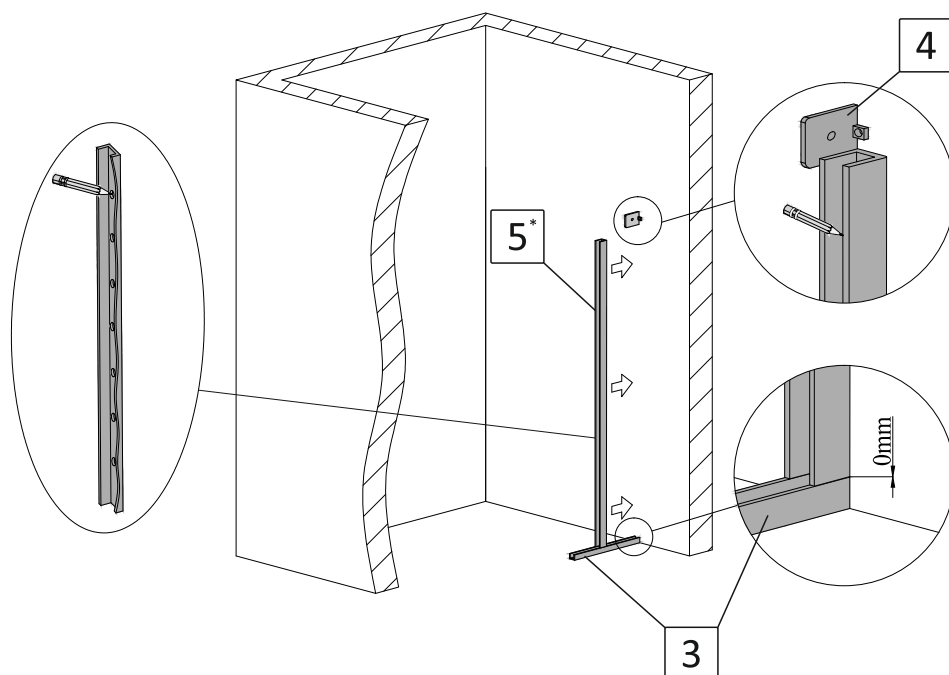

мал. 10a\*  
(вигляд спереду)

3.1.б.\* На висоті вашої душової kabіни, що вказана у назві після букви «h», притисніть до стіни та до внутрішньої сторони встановленого кріплення №4 профіль на стіну №5\* (короткий). За допомогою рівня забезпечте **вертикальне положення!** Відмітьте його положення на стіні крізь отвори на ньому (мал. 10б\*).

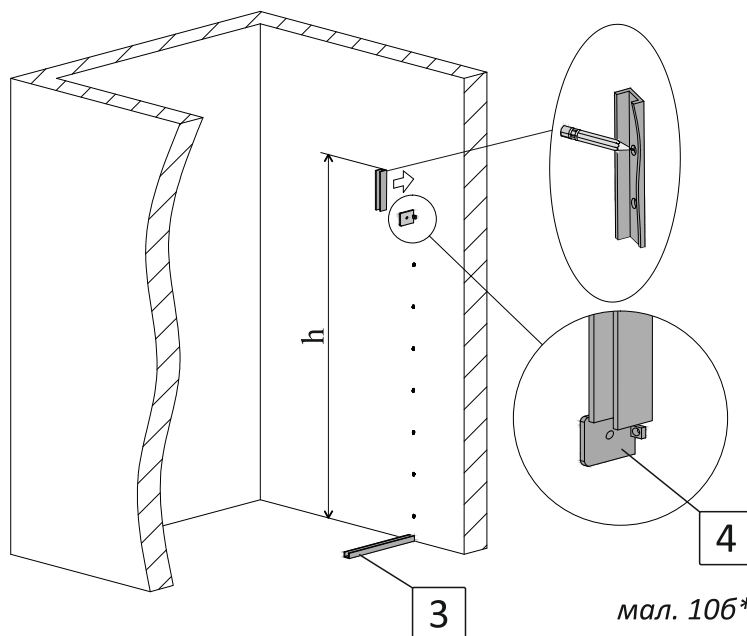

мал. 10б\*  
(вигляд спереду)

3.1.в.\* Виконайте свердління отворів у стіні діаметром 6мм. Вставте в отвори дюбелі №18 (мал. 10в\*).

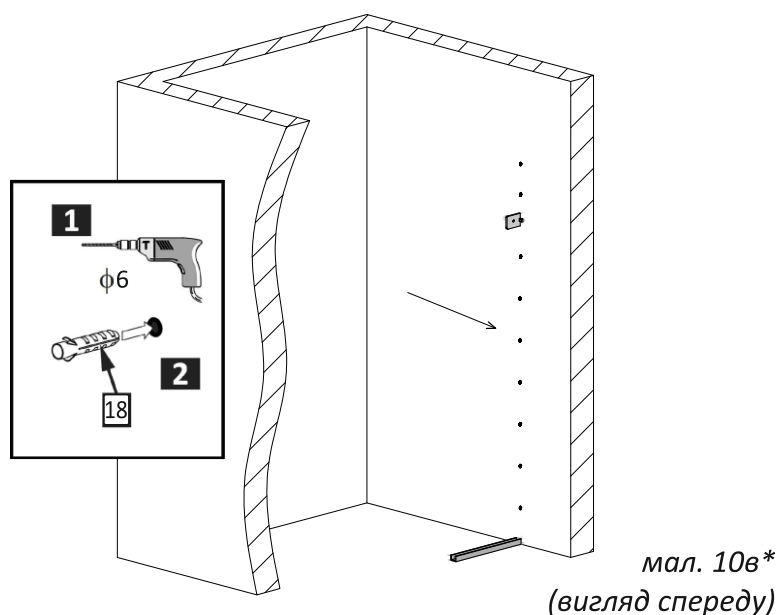

мал. 10в\*  
(вигляд спереду)

3.2.\* Нанесіть на нижню сторону профілей, що прилягають до стіни, прозорий силікон. За допомогою шурупів №19 закріпіть профілі до стіни (мал. 11\*).

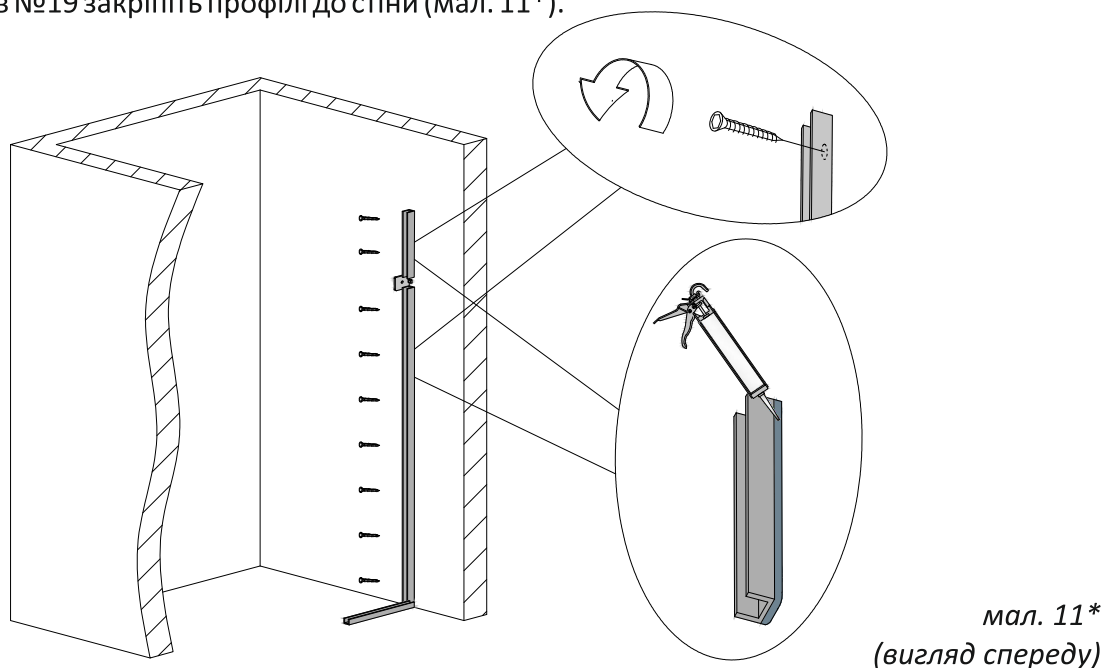

мал. 11\*  
(вигляд спереду)

3.3.\* Усередину встановлених профілей №3 та №5\* (довгий та короткий) нанесіть суцільний шар прозорого силікону. Кількість силікону має бути такою, щоб при встановленні скла у профілі, силікон заповнив усі можливі порожнини між склом та профілями (мал. 12\*).

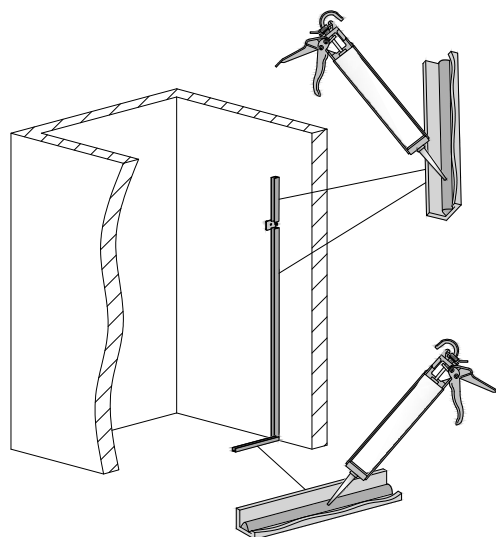

мал. 12\*  
(вигляд спереду)

3.4.\* Вставте нерухому стінку у профілі №3 та №5\*. Притисніть до стіни та зафіксуйте кріпленням №4. Зовнішній торець скла має бути в один рівень з профілем на підлозі (мал. 13\*).

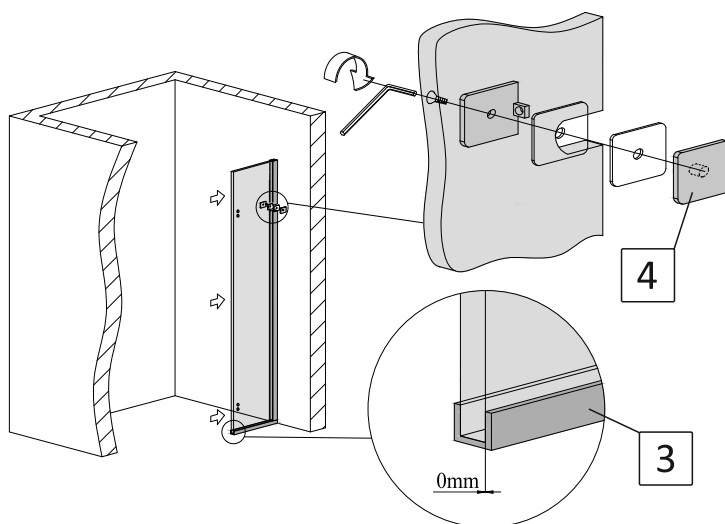

мал. 13\*  
(вигляд спереду)

3.5. Закріпіть на нерухомій стінці кріплення скло-стабілізатор №6, та розслабте гвинт повороту кріплення до кута 45° (мал. 14).

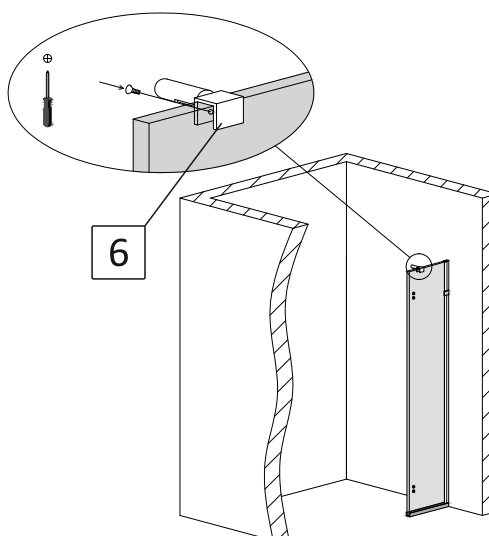

мал. 14  
(вигляд спереду)

3.6. Вставте та закріпіть при допомозі 6-гранного ключа кріплення стіна-стабілізатор №8 у стабілізатор №7. Отриману конструкцію вставте та закріпіть у кріплення №6, що знаходиться на нерухомій стінці (мал. 15).

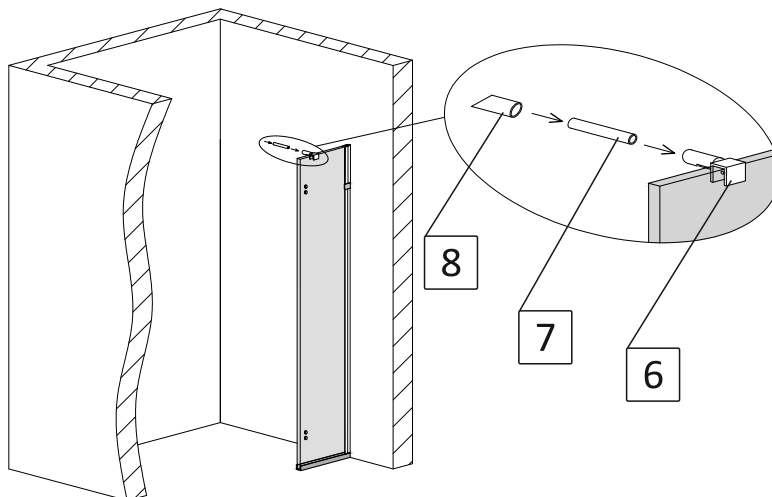

мал. 15  
(вигляд спереду)

3.7. Притисніть зібраний стабілізатор до стіни під кутом 45°, відмітьте місце його кріплення (мал. 16).

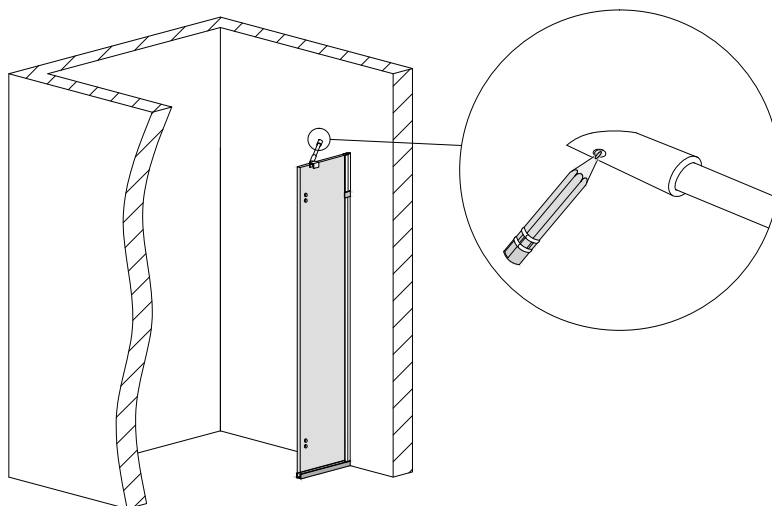

мал. 16  
(вигляд спереду)

3.8. Виконайте свердління отвору у стіні діаметром 8мм. Вставте в отвір дюбель №16 (мал. 17).

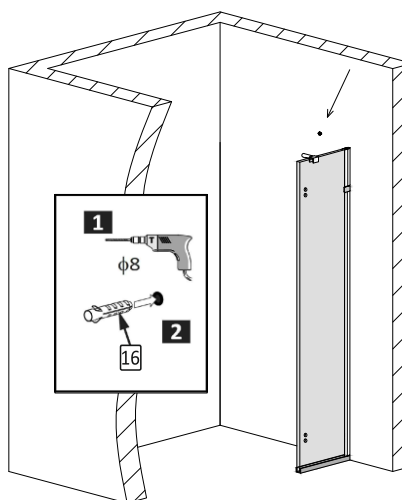

мал. 17  
(вигляд спереду)

3.9. Закріпіть зібраний стабілізатор до стіни шурупом №17 (мал. 18).

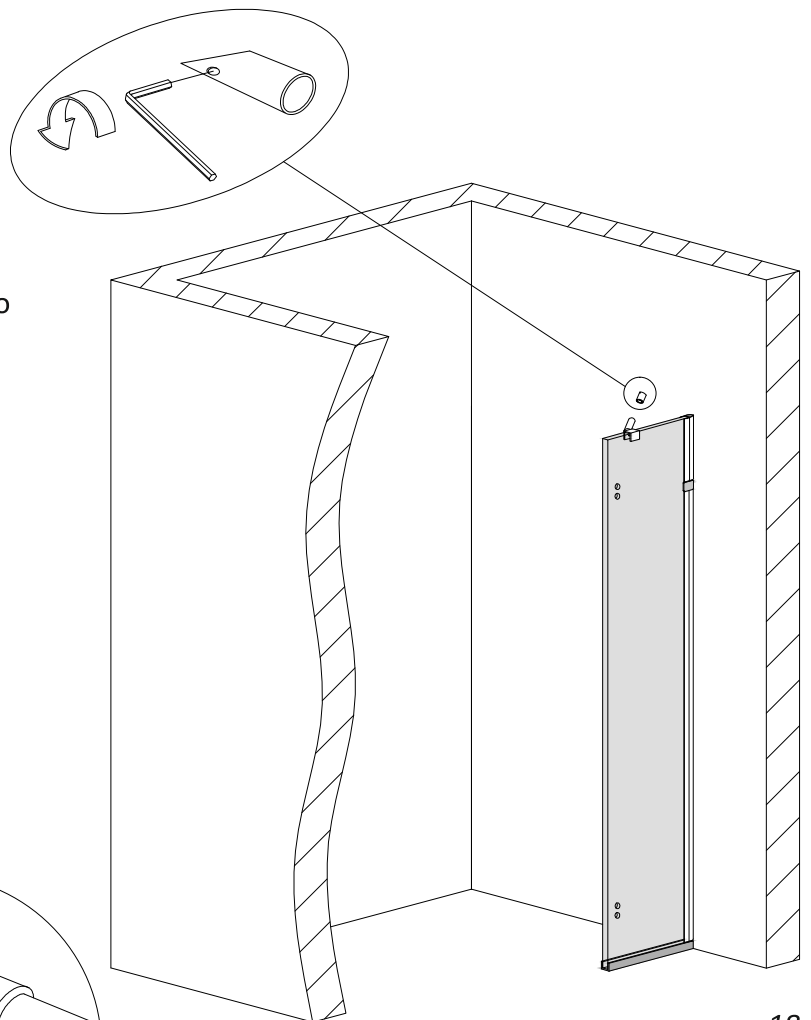

мал. 18  
(вигляд спереду)

3.10. За допомогою 6-гранного ключа остаточно відрегулюйте та затисніть положення стабілізатора (мал. 19).

3.11. На деталі №6 затисніть гвинт повороту кріплення до кута 45°.

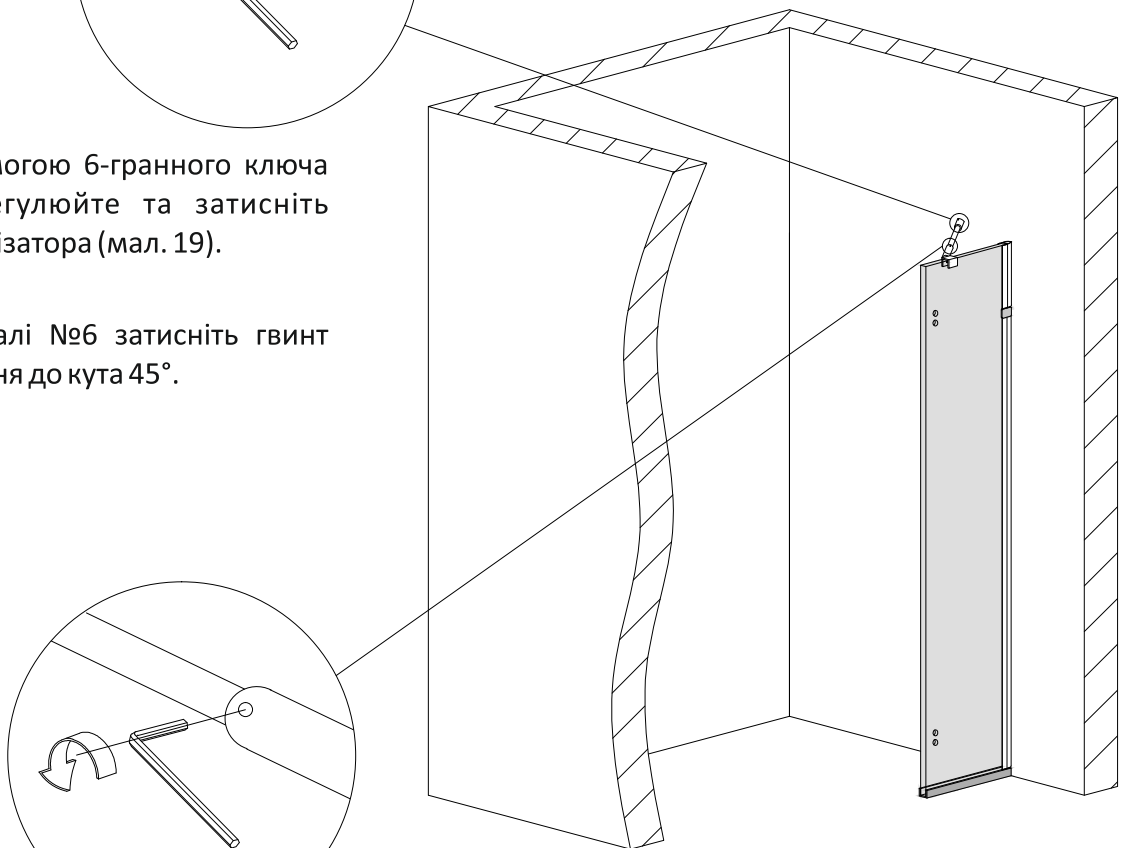

мал. 19  
(вигляд спереду)

## 4. Встановлення дверей.

4.1 За допомогою 6-гранного ключа розберіть петлі №9 (мал. 20).

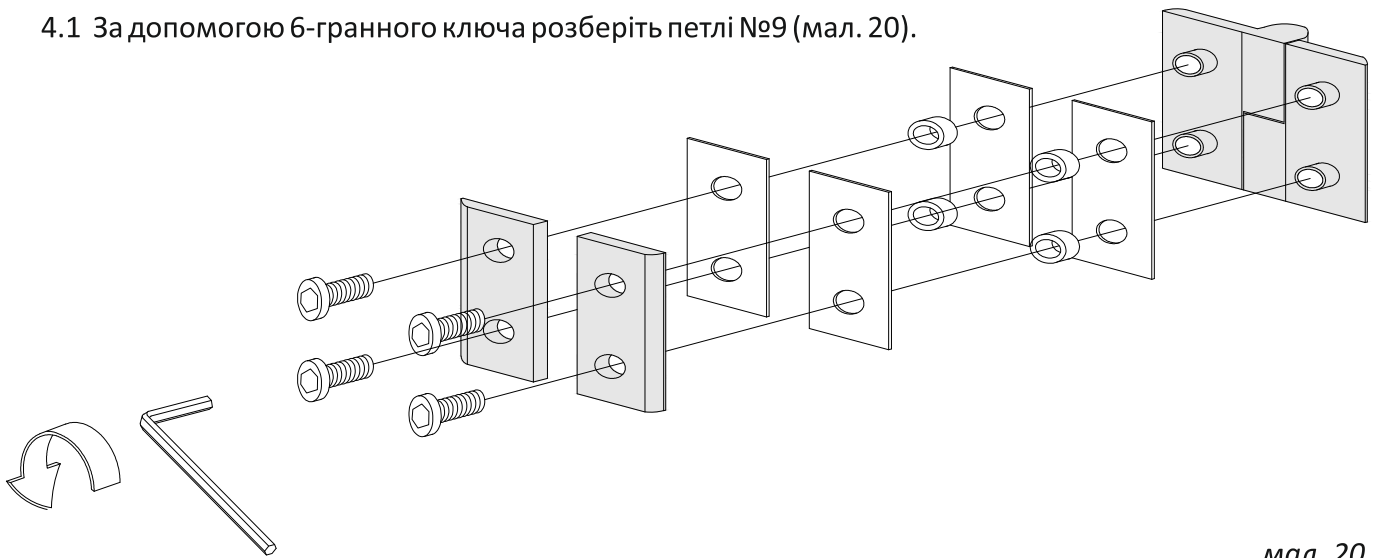

мал. 20

4.2. Встановіть та закріпіть петлі №9 на скляні двері (мал. 21)

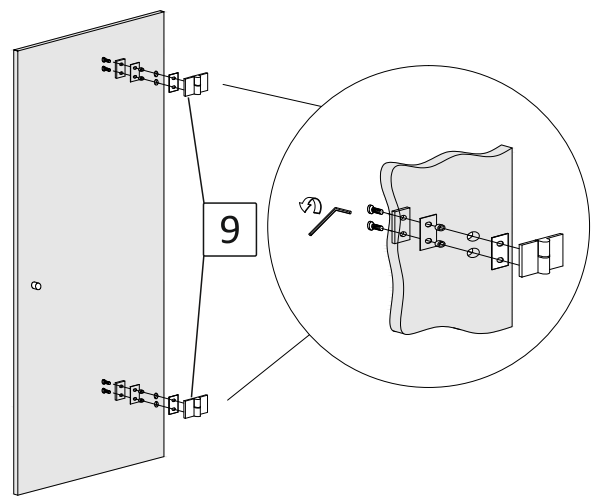

мал. 21  
(вигляд спереду)

4.3 Розмістіть двері в отвір на потрібне місце на пластикові підкладки №22, навпроти та в один рівень зі встановленою нерухомою стінкою. За допомогою підкладок №22 забезпечте необхідну відстань від нижнього краю дверей до підлоги 19-20мм. Закріпіть петлі №9 на нерухомій частині дверей за допомогою 6-гранника (мал. 22).

4.4. Встановіть на двері ручку №15 (№15\*).

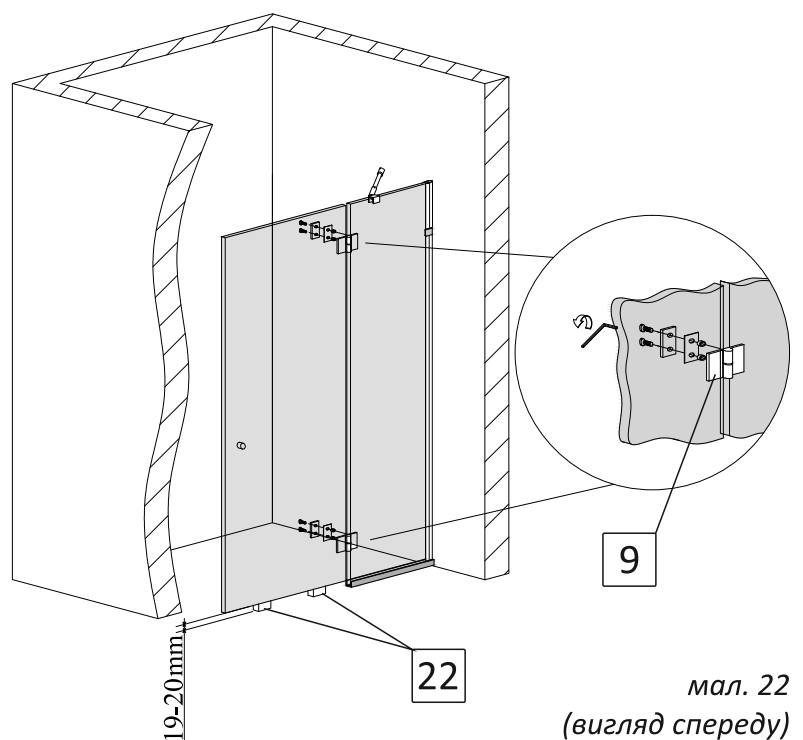

мал. 22  
(вигляд спереду)



4.5. Одягніть ущільнювач з відливом №13 на нижній торець скла дверей, щоб пряма його сторона була в один рівень з краєм скла (мал. 23).

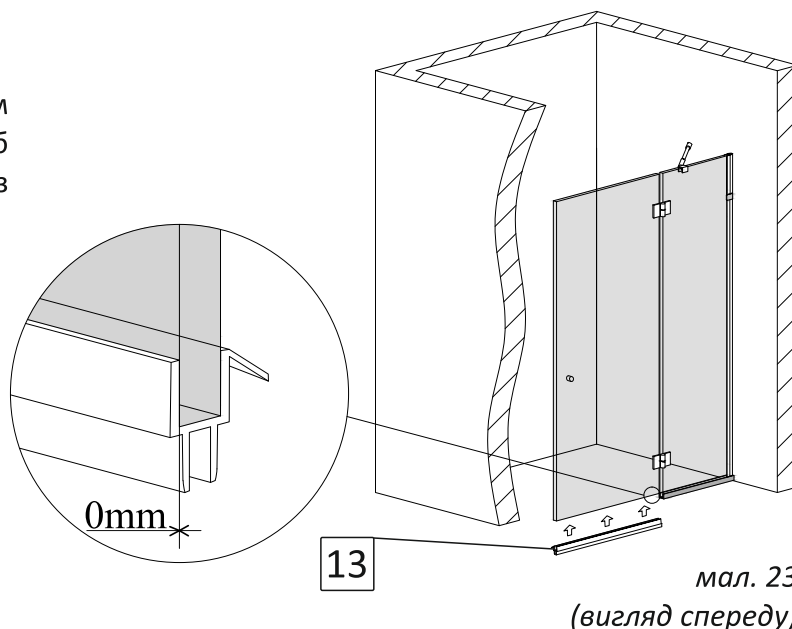

мал. 23  
(вигляд спереду)

4.6. На торець дверей, у відкритому положенні, з боку ручки, одягніть магнітний ущільнювач №11 впритул до встановленого ущільнювача з відливом №13 (мал. 24).

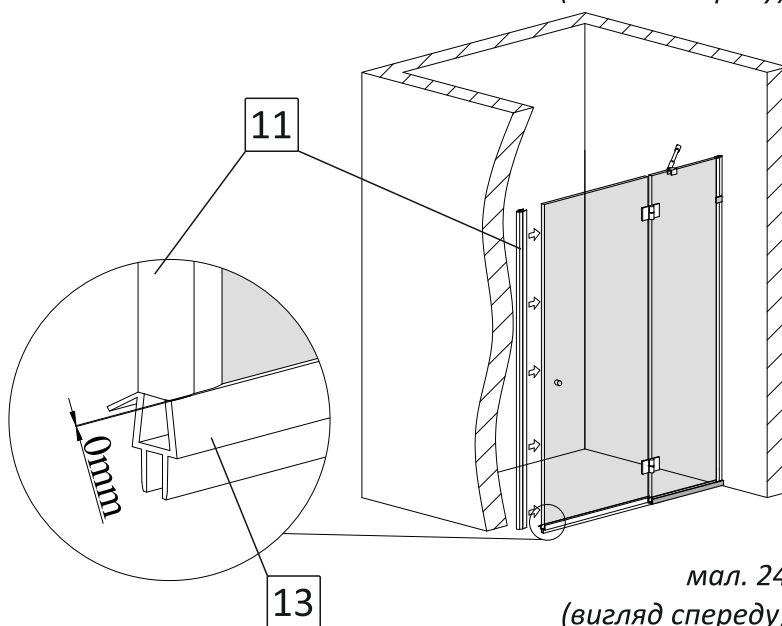

мал. 24  
(вигляд спереду)

4.7. У закритому положенні дверей, між стіною і встановленим на скло магнітним ущільнювачем №11, розмістіть магнітну планку №12 уперши її в підлогу. Забезпечте рівне і щільне їх прилягання (мал. 25), (мал. 26).

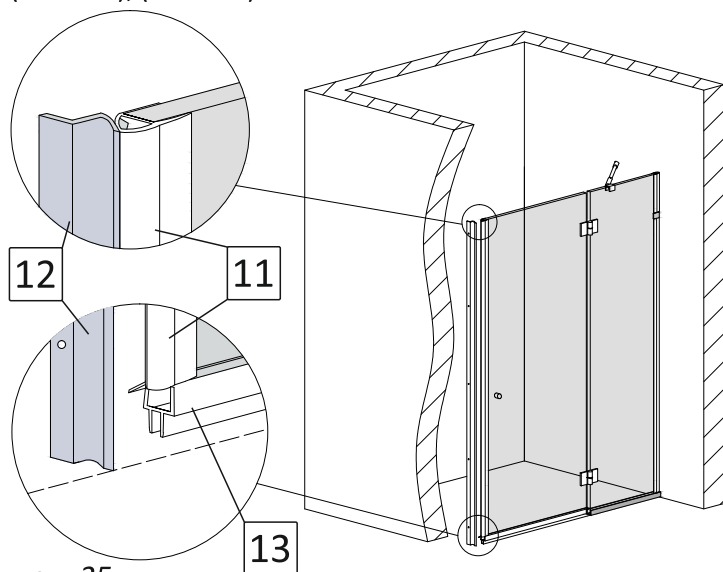

мал. 25  
(вигляд спереду)

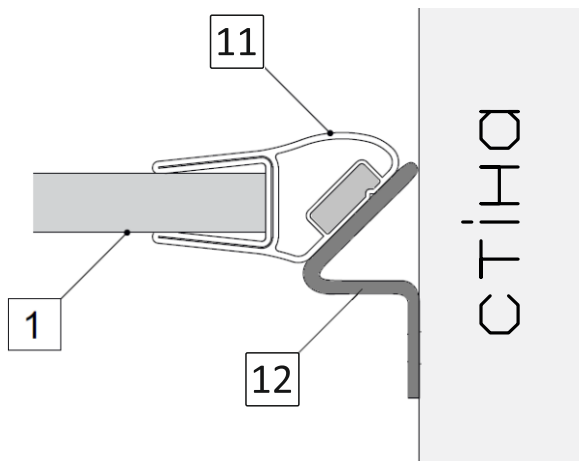

мал. 26  
(вигляд зверху)

4.8. Відмітьте положення магнітної планки на стіні крізь отвори на ній (мал. 27).

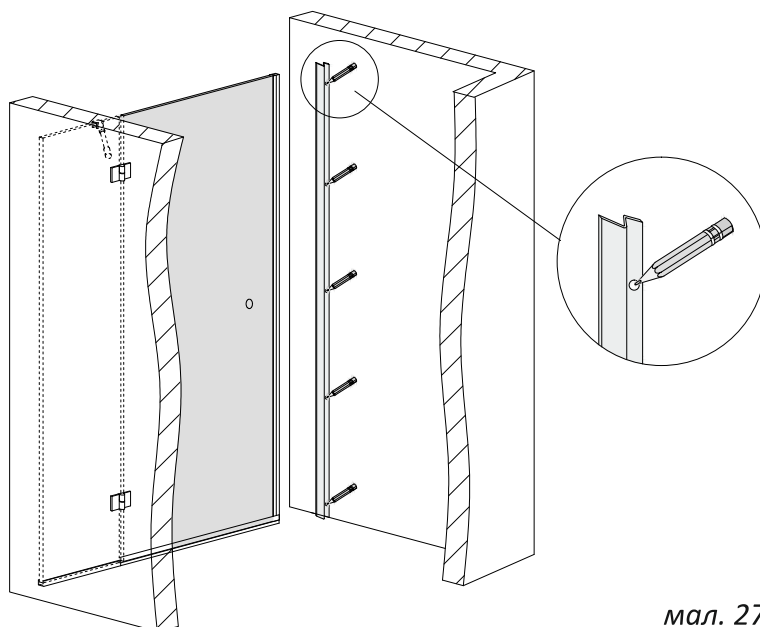

мал. 27  
(вигляд зсередини кабінки)

4.9. Виконайте свердління отворів у стіні діаметром 5мм. Вставте в підготовлені отвори дюбелі №20 (мал. 28).

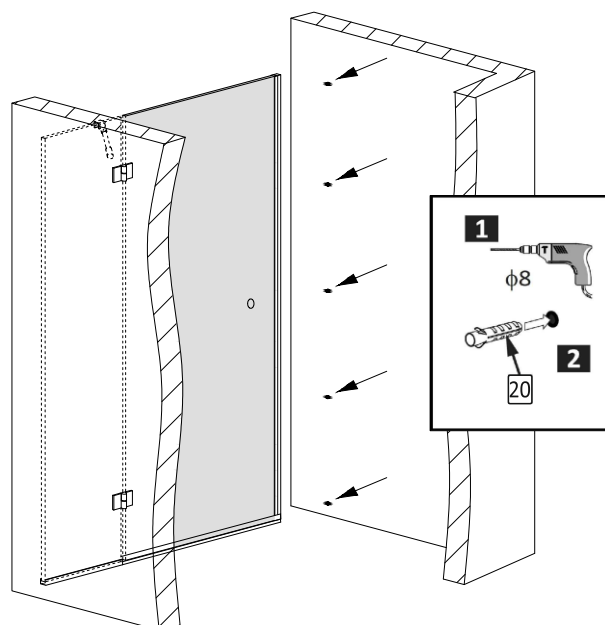

мал. 28  
(вигляд зсередини кабінки)

4.10. За допомогою шурупів №21 закріпіть магнітну планку на стіні (мал. 29).

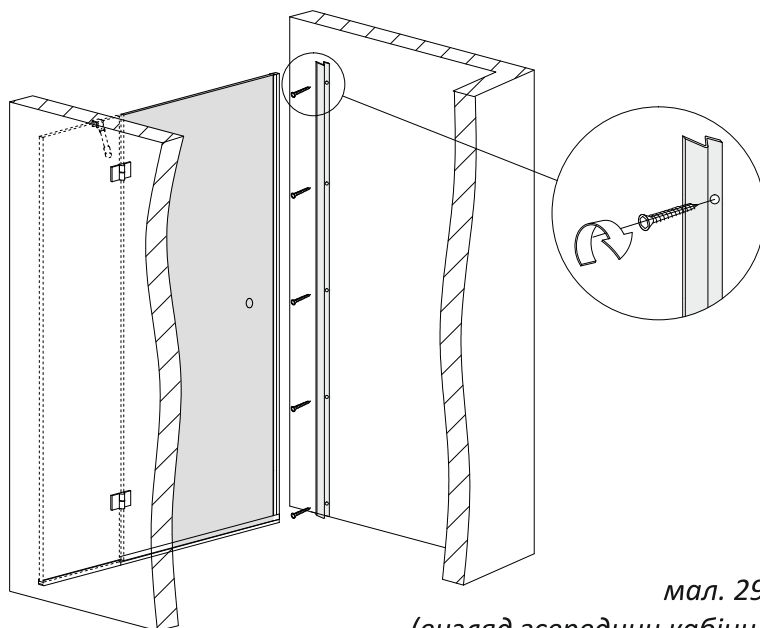

мал. 29  
(вигляд зсередини кабінки)

4.11. На торець нерухомої частини дверей одягніть ущільнювач №10 впритул до профіля на підлозі №3 (мал. 30).

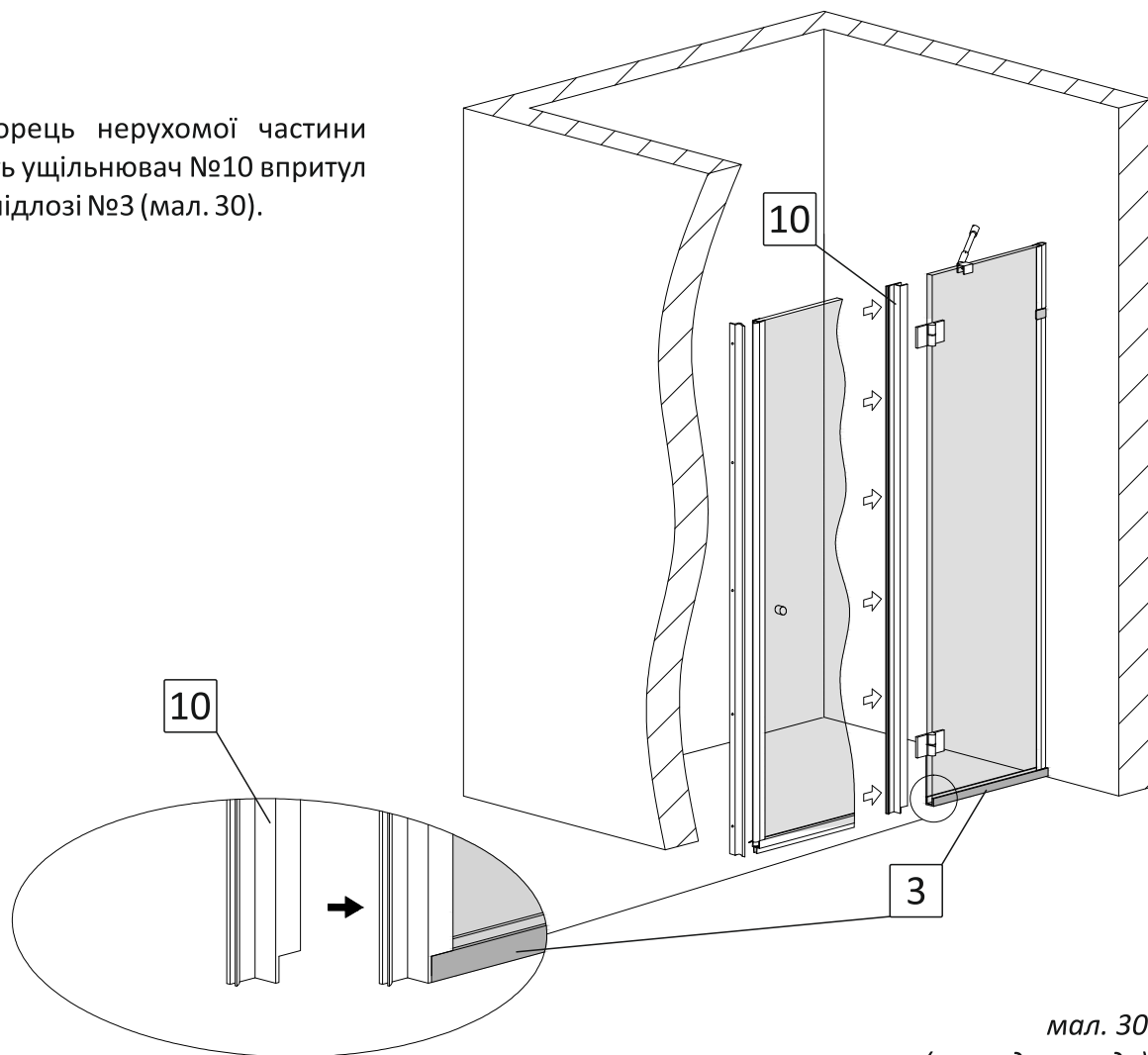

мал. 30  
(вигляд спереду)

## 5. Встановлення порізка.

5.1. Поріжок №14 подріжте під прямим кутом ножівкою в розмір отвору між стіною та торцем нерухомої стінки дверей (мал. 31).

Для більшої зручності, рекомендуємо повністю відкрити двері.

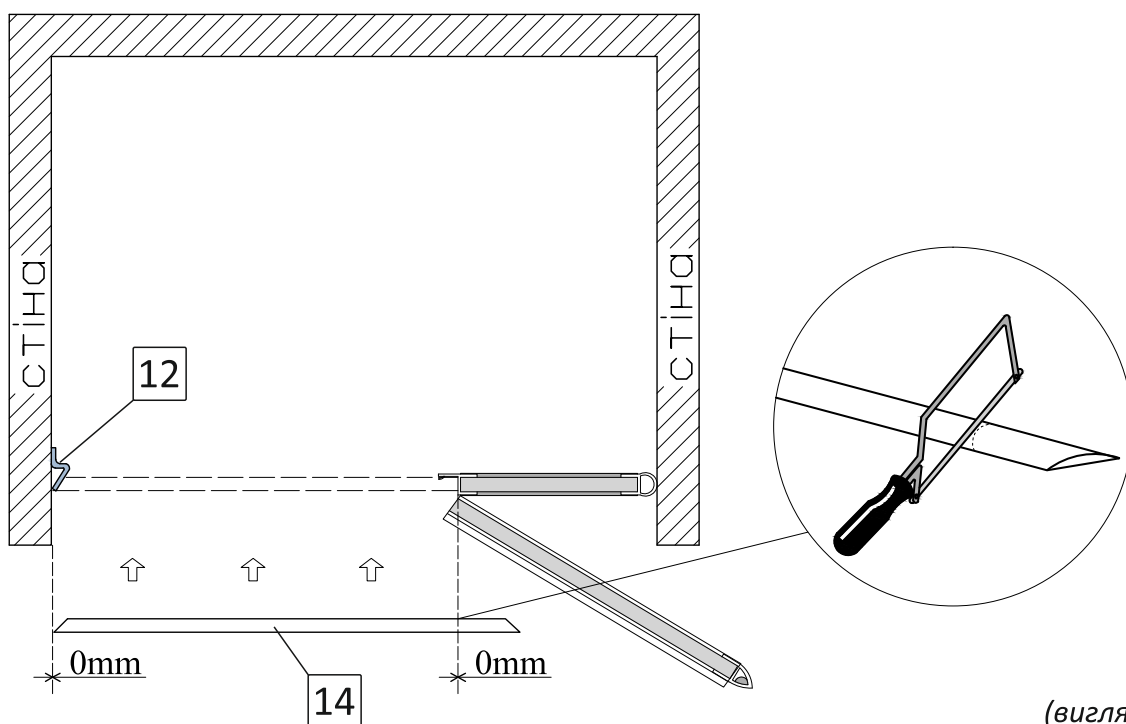

мал. 31  
(вигляд зверху)

5.2. Приклейте поріжок №14 до підлоги за допомогою прозорого силікона, притиснувши його до профіля №3 та магнітної планки №12 навпроти. Для більшої зручності, рекомендуємо повністю відкрити двері (мал. 32).

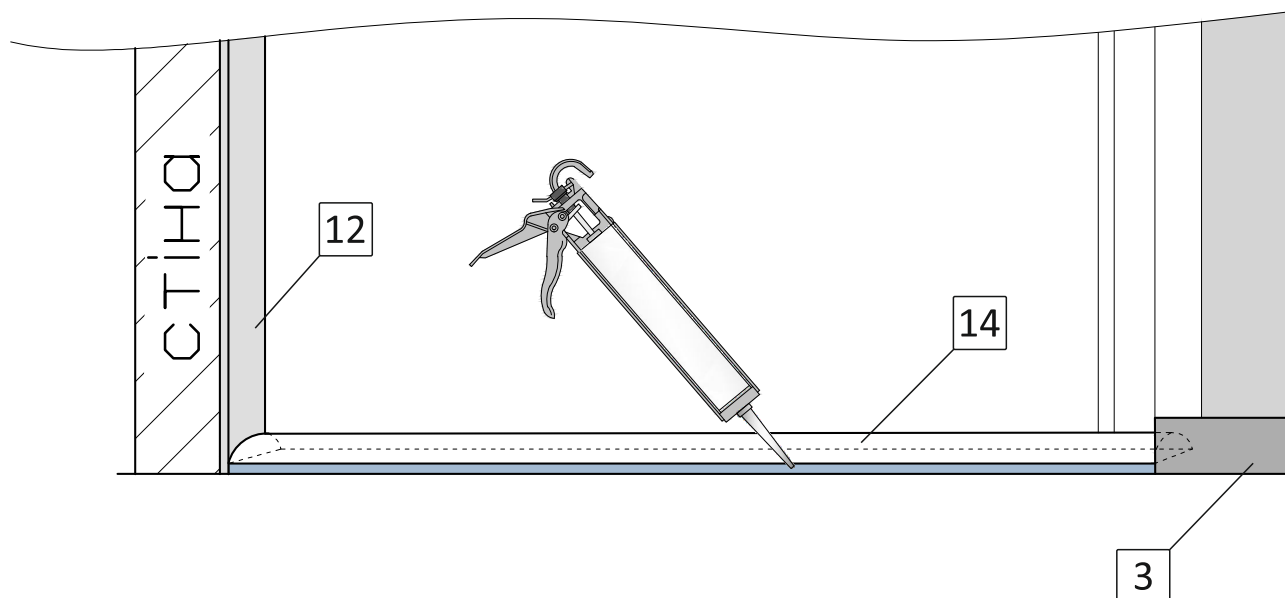

мал. 32  
(вигляд спереду)

**Увага!** Для забезпечення герметичності душової kabіни, сторони поріжка повинні щільно прилягати до стіни, магнітної планки №12 та підлогового профіля №3.

5.3. Час повного висихання силікону не менше 12 годин. Не закривайте двері kabіни протягом цього часу.

5.4. Користуватися душовою kabіною можна через 12 годин після встановлення поріжка.

## ГАРАНТІЙНИЙ ТАЛОН.

Виробник ТМ Liberta надає гарантію на вироби у відповідності до нижче перерахованих принципів та встановлених Законом умов. Гарантія діє лише у випадку надання правильно заповненого гарантійного талону. Інсталяція виробу повинна проводитися згідно вказівок, вказаних у інструкції з монтажу та будівельної підготовки. Гарантія, яку надає виробник на основі чинного Цивільного Кодексу, надає покупцю право на безкоштовне усунення дефекту виробу, який він придбав.

Право відповідальності за дефект, на який розповсюджується гарантія не визнається у випадку, якщо покупець звернувся після закінчення гарантійного терміну. Якщо ж рекламація визнана, гарантійний термін продовжується на період оформлення рекламації. Покупець зобов'язаний звернутися за гарантією в магазин, що вказаний у гарантійному талоні або на сайт [www.liberta.com.ua](http://www.liberta.com.ua)

Задля власних інтересів наполягайте на повному заповненні гарантійного талону в місці придбання товару!

### **Гарантія не розповсюджується на:**

- дефекти виявлені на змонтованому товарі;
- дефекти, отримані під час транспортування або невідповідного способу зберігання;
- частини, які природно зношуються протягом строку експлуатації (втулки, ролики, ручки, ущільнювачі та інше);
- дефекти, спричинені неправильною інсталяцією, яка не відповідає будівельній підготовці та вказівкам у інструкції по монтажу;
- дефекти що виникли у зв'язку з неправильним використанням та доглядом;
- знос виробу при інтенсивному використанні;
- механічні або інші пошкодження виробу, пов'язані з непередбачуваними ситуаціями (наприклад пожежа, землетрус та інше);
- дефекти, що виникли при використанні виробу за межами ванної кімнати в неприйнятних або екстремальних умовах (наприклад в сауні та інше);
- дефекти, що виникли внаслідок самостійної зміни конструкції покупцем або іншими особами після купівлі виробу.

### **Вимоги:**

Гарантійний талон та товарний чек дбайливо зберігайте протягом усього терміну дії гарантії. При оформленні рекламації від Вас обов'язково вимагатимуть оригінали вищеперерахованих документів!

### **Гарантійний термін:**

Гарантійний термін починається з дати купівлі виробу покупцем, зазначеної у гарантійному талоні.

**ПАСПОРТ**  
на виріб TM Liberta

Виріб: \_\_\_\_\_

Модель: \_\_\_\_\_

Номер замовлення: \_\_\_\_\_

Виробник: TM Liberta

Країна виробництва: Україна

Дата виробництва: «\_\_» \_\_\_\_\_ 201\_ року

**Гарантійні зобов'язання:** при виконанні правил зберігання та експлуатації.

**Гарантія:** \_\_\_\_\_ місяців з дня продажу.

Штамп виробника: \_\_\_\_\_

**ГАРАНТІЙНИЙ ТАЛОН**  
Фірма продавець

Назва організації: \_\_\_\_\_

Адреса: \_\_\_\_\_

Телефон: \_\_\_\_\_

ПІБ продавця: \_\_\_\_\_

Дата продажу: «\_\_» \_\_\_\_\_ 201\_ року

Виріб отриманий у повному комплекті з Інструкцією по експлуатації.  
З умовами гарантійного обслуговування ознайомлений та згоден.

\_\_\_\_\_ Підпис \_\_\_\_\_ ПІБ Покупець

\_\_\_\_\_ Підпис \_\_\_\_\_ ПІБ Продавець

Штамп фірми продавця